

Il sistema Easy-2-Combine di Rexroth: facile da combinare.

Precisione ed efficienza nello small handling



Versatile, armonico, ampliabile: Easy-2-Combine.

Proporre soluzioni modulari sempre pronte per processi di manipolazione: questo è il concetto fondamentale del nuovo sistema di automazione Easy-2-Combine.

EC2 è la soluzione per compiti d'automazione a più assi, nella quale i singoli componenti possono essere combinati tra loro con facilità e risparmio di tempo. Si possono realizzare, nell'ambito della tecnica di montaggio, le più comuni applicazioni con l'uso di interfacce standardizzate. Il fissaggio avviene ad accoppiamento geometrico tramite elementi

di centraggio. Fissaggi dei sensori e raccordi pneumatici sono previsti in più punti, eliminando la necessità di set di collegamento laboriosi e costosi. Rexroth offre componenti EC2 per movimenti lineari e rotazioni azionate pneumaticamente, nonché funzioni di presa. I componenti pneumatici sono altresì integrabili con tutta la serie di assi motorizzati Compact formando sistemi completi elettropneumatici in diverse configurazioni. I set di collegamento già pronti per il montaggio flessibile di componenti supplementari restano comunque parte integrante del programma.

Il sistema EC2 è quindi ampliabile in ogni momento. Lo scopo è quello di integrare componenti e grandezze del programma prodotti per la tecnica di manipolazione nel sistema EC2.

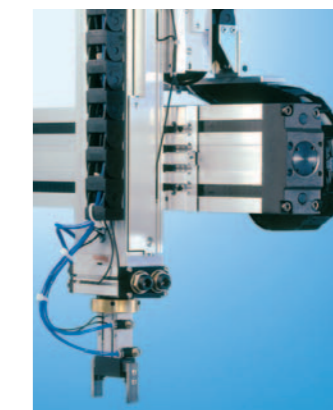

Ciò che è complesso non deve essere necessariamente complicato. E' a partire da questo concetto e basandoci sul nostro vasto programma di prodotti che abbiamo concepito il sistema Easy-2-Combine. Componenti per small handling perfettamente armonizzati tra loro e facilmente e velocemente combinabili per formare un sistema di manipolazione completo comprese tutte le combinazioni con gli assi motorizzati della serie Compact. Con montaggio diretto e risparmio di costi.

Bosch Rexroth S.p.A.
Via G. Di Vittorio, 1
20063 Cernusco S/N (MI)
Tel. +39 02 92 36 51
Fax +39 02 92 36 55 10
www.boschrexroth.it
info@boschrexroth.it

Centro Regionale di Bologna
Bosch Rexroth S.p.A.
Via Isonzo 61
Direzionale 8 B2
40033 Casalecchio
Di Reno (BO)
Telefono 051 2986411
Fax 051 2986480
infobo@boschrexroth.it

Centro Regionale di Torino
Bosch Rexroth S.p.A.
Via Paolo Veronese 250
10148 Torino (TO)
Telefono 011 2248811
Fax 011 2248830
infoto@boschrexroth.it

Centro Regionale di Milano
Bosch Rexroth S.p.A.
S.S. Padana Superiore, 41
20063 Cernusco s/N (MI)
Telefono 02 923651
Fax 02 92365505
info@boschrexroth.it

Centro Regionale di Napoli
Bosch Rexroth S.p.A.
Via F.S. Mascia, 1
80053 Castellammare
di Stabia (NA)
Telefono 081 3944811
Fax 081 8716885
infona@boschrexroth.it

Centro Regionale di Padova
Bosch Rexroth S.p.A.
Via Uruguay 85
35127 Padova (PD)
Telefono 049 8692611
Fax 049 8692630
infopd@boschrexroth.it



Pick & Place. Precisione nei minimi dettagli.



Portale pneumatico. Perfezione sull'intera linea.



Sistema multiasse. Alta prestazione a tutti i livelli.



Portale elettropneumatico. Rapidità ed efficienza.



Tavola rotante



Unità di valvole

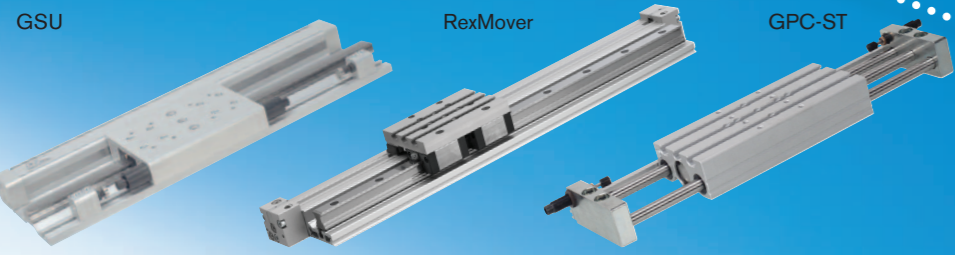

Moduli lineari

Prodotti, componenti e sistemi per ogni esigenza di manipolazione. Da Rexroth, a catalogo.

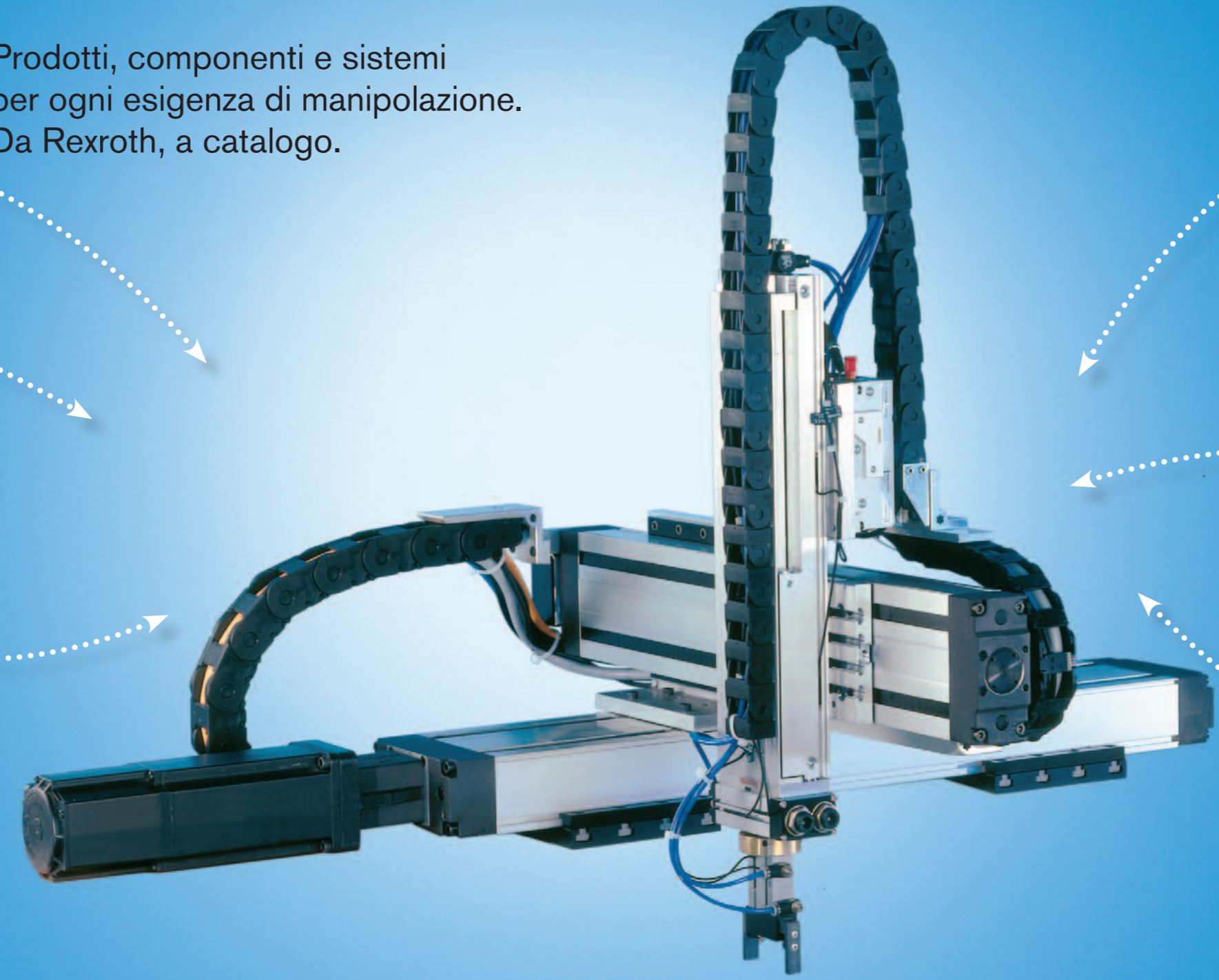

Pinze GSP



Slitte



Attuatori rotanti